

# <硬式男子予選リーグ>

試合順序 ①1-4 ②2-3 ③1-3 ④2-4 ⑤1-2 ⑥3-4

A		1	2	3	4	得点	勝率	順位
1	南郷クラブ		1 - 3	3 - 1	3 - 0	5		2
2	長野JTC	3 - 1		3 - 1	3 - 0	6		1
3	まるしんB	1 - 3	1 - 3		1 - 3	3		4
4	美須々ヶ丘高校	0 - 3	0 - 3	3 - 1		4		3
南郷クラブ		長野JTC		まるしんB		美須々ヶ丘高校		
渡辺伸一		伊藤 大輝		齋藤 真寛		西沢 寛		
秋山雄太朗		半田 知宏		丸山 春菜		及川 輝		
山本 祥孝		加能 陽翔		大倉 奈々		林日 向雅		
大澤 尚悟		竹内 大翔		丸山 紗生		馬目 仁彦		
中川 冬希		高嶋 琉嘉				忠地 洸樹		

試合順序 ①1-4 ②2-3 ③1-3 ④2-4 ⑤1-2 ⑥3-4

B		1	2	3	4	得点	勝率	順位
1	飯山クラブ		3 - 0	3 - 0	3 - 0	6		1
2	長野工業B	0 - 3		3 - 0	3 - 0	5		2
3	エクセラン高校B	0 - 3	0 - 3		0 - 3	3		3
4	LINKS-B	0 - 3	0 - 3	3 - 0				オープン
飯山クラブ		長野工業B		エクセラン高校B		LINKS-B		
仲井与志広		岡部 梨音		渡邊 龍		松原 佑樹		
高橋 賢		下田 航大		梁 晴登		関 旺介		
山崎 純		小柳 将護		南雲 大輝		田島 倅		
森山 雄大		山上 岳敏		高沼 柊羽		田中 舜也		
遠藤 康介								

試合順序 ①2-3 ②1-3 ③1-2

C		1	2	3	得点	勝率	順位
1	ORIONオートクラフト		3 - 0	3 - 0	4		1
2	LINKS-A	0 - 3		1 - 3	2		3
3	よいさあず	0 - 3	3 - 1		3		2
ORIONオートクラフト		LINKS-A			よいさあず		
石川 一輝		武井 了科			竹本 靖		
鶴田 悠希		竹内 柊五			原 進		
荻原 和希		田所 宗治			翠尾 泉		
田中 千春		宮下佳一郎			山田 静佳		
宮澤 望							

試合順序 ①2-3 ②1-3 ③1-2

D		1	2	3	得点	勝率	順位
1	卓球スタジオすまいる		3 - 1	3 - 0	4		1
2	まるしんA	1 - 3		2 - 3			オープン
3	minotaku+	0 - 3	3 - 2		3		2
卓球スタジオすまいる		まるしんA			minotaku+		
鎮西 直人		山本 侑弥			中林 俊尋		
土屋 敏也		高山 翔			奥村啓一郎		
佐野 健吾		石川 太雅			吉田 憲多		
三澤 良汰		等々力涼太			伊東 広宣		
三澤 和弥							

試合順序 ①2-3 ②1-3 ③1-2

E		1	2	3	得点	勝率	順位
1	卓愛会		3 - 2	3 - 0	4		1
2	TEAM安曇野A	2 - 3		3 - 2	3		2
3	穂高東中・穂高西中	0 - 3	2 - 3		2		3
卓愛会		TEAM安曇野A			穂高東中・穂高西中		
渡邊 文崇		小松 大祐			飯島 大翔		
久保田貴幸		石井 孝高			田中 樹生		
牧野 貴成		山田 健次			中村 岳		
玉井 英雄		小林 雅弥			高原 大和		
					松澤 暖樹		
					久保田智貴		

試合順序 ①2-3 ②1-3 ③1-2

F		1	2	3	得点	勝率	順位
1	中野市体協		3 - 0	3 - 1	4		1
2	長野俊英・長商	0 - 3		2 - 3	2		3
3	TEAM安曇野B	1 - 3	3 - 2		3		2
中野市体協		長野俊英・長商			TEAM安曇野B		
山本 幸夫		村石摩補斗			原 風也		
大川 広夢		熊谷 悠太			小林 洋介		
横川 友也		荒井 隆希			佐々木草太郎		
山崎 啓		永池 優斗			横川 大地		
		山下 光羽					
		山田 拓実					

試合順序 ①2-3 ②1-3 ③1-2

G		1	2	3	得点	勝率	順位
1	長野工業A		3 - 0	3 - 0	4		1
2	エクセラン高校A	0 - 3		0 - 3	2		3
3	岡谷南高校	0 - 3	3 - 0		3		2
長野工業A		エクセラン高校A			岡谷南高校		
小林 大翔		忠平悠之介			金子 晃大		
若本 大輝		松澤 龍喜			赤羽 遼太		
今村 諒		涌田 悠司			花岡 郁吹		
富澤 海翔		豊島 悠永			追川 春馬		

試合順序 ①2-3 ②1-3 ③1-2

H		1	2	3	得点	勝率	順位
1	JUPIC		3 - 1	3 - 0	4		1
2	FINE	1 - 3		3 - 0	3		2
3	しゅらく	0 - 3	0 - 3		2		3
JUPIC		FINE			しゅらく		
相河 武志		草深 健一			百瀬 雄哉		
斉藤 浩幸		朝倉 一慶			中野 彰		
川住 裕太		中原 幸輝			木下 耕一		
石川 英樹		藤原平三郎			田口 将大		
松本 成生							

試合順序 ①2-3 ②1-3 ③1-2

I		1	2	3	得点	勝率	順位
1	長野県ホープス選抜		3 - 0	3 - 0	4		1
2	長野工業C	0 - 3		3 - 0	3		2
3	都市大塩尻高	0 - 3	0 - 3		2		3
長野県ホープス選抜		長野工業C			都市大塩尻高		
土屋 俊葵		日極 煌我			倉根奈々子		
峯村 奏多		松澤 魁			野村 知樹		
重田 柊介		春日 暖翔			北原 誠也		
川嶋 琉生		長張 隼			柴野 空太		
加能 翔真		小川 梓			中澤 一翔		

## <硬式男子決勝トーナメント>

\* 入賞チームへの賞品は3位まで

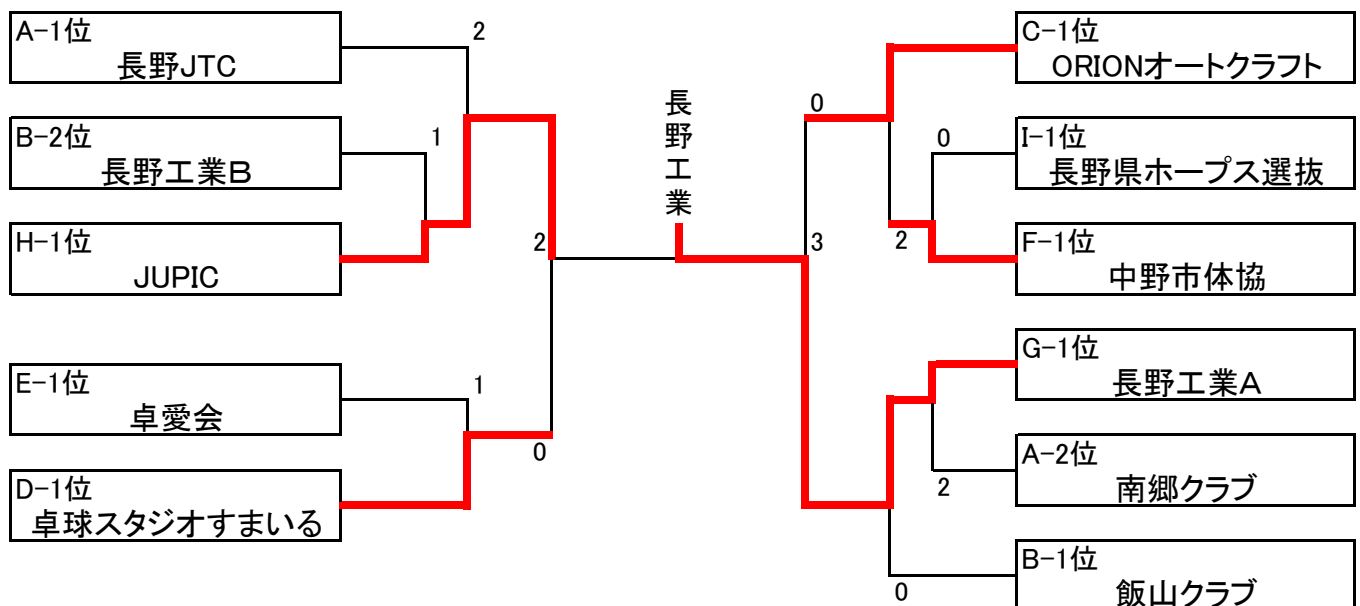

<硬式女子予選リーグ>

試合順序 ①1-4 ②2-3 ③1-3 ④2-4 ⑤1-2 ⑥3-4

A		1	2	3	4	得点	勝率	順位
1	中野市体協		1 - 3	3 - 2	3 - 0	5	4/5	3
2	佐久穂JTC&BRA	3 - 1		2 - 3	3 - 0	5	5/4	1
3	Medley	2 - 3	3 - 2		3 - 0	5	5/5	2
4	LINKS-W	0 - 3	0 - 3	0 - 3		3		4

中野市体協	佐久穂JTC&BRA	Medley	LINKS-W
武居亜梨沙	友野 美夢	中野 遥	関口 月
田中 彩水	塩野谷心暖	中島こころ	酒井 柚花
高橋 采女	小野 和奏	笠原 果緒	中島歌奈海
横田江里洲	青木 結愛	鶴田 樹羅	松崎 結夏

試合順序 ①2-3 ②1-3 ③1-2

B		1	2	3	得点	勝率	順位
1	長野商業高校		3 - 0	3 - 0	4		1
2	長野県ホープス選抜	0 - 3		3 - 0	3		2
3	チーム六大丸	0 - 3	0 - 3		2		3

長野商業高校	長野県ホープス選抜	チーム六大丸
千本木詩乃	重田 沙夏	石田 豊子
荒井 真奈	菅澤 莉桜	金井 亜子
大日方優香	草薙 咲綾	金井 朝子
松橋 咲來	菅澤 結月	近藤 郷子
	田中 美心	伊藤 芳子

試合順序 ①2-3 ②1-3 ③1-2

C		1	2	3	得点	勝率	順位
1	卓球スタジオすまいる		2 - 3	3 - 0		オープン	
2	T.C.ACE+	3 - 2		3 - 0	4		1
3	岡谷南高校	0 - 3	0 - 3		2		2

卓球スタジオすまいる	T.C.ACE+	岡谷南高校
百瀬 帆那	沖村恵利華	草間 咲來
高山 穂花	岡部 美音	山崎 生楓
加藤 愛菜	阿部 歩果	小澤 識恩
百瀬 愛純	國竹 凜	小平 姫奈
		守屋 七海

<硬式女子決勝トーナメント>

\*入賞チームへの賞品は2位まで

