

男子ダブルス

東京選手権 参加枠 上位3組
大阪国際招待 参加枠 上位3組

1	岡田 峻 滝澤 拓真 (岡谷市役所)	3	3	3	松島 卓宏 三澤 和弥 (長野松代総合病院)	17
2	岩下 凜 太田 充起 (長野商業)	0	3	1	小林 洋一 井出 清和 (北御牧クラブ)	18
3	桐山 大輝 丸山 大希 (松商学園)	3	0	0	松本 成生 安藤 実慶 (松商学園)	19
4	関口 諒介 百瀬 雄哉 (信州大学)	2	3	1	箱山 楓 召田 聡世 (上田西)	20
5	鎮西 直人 小林 貴弘 (鎌田クラブ)	3	3	3	大月 孝司 大西 直人 (鎌田クラブ)	21
6	原内 修 藤川 博正 (北御牧クラブ)	0	0	3	櫻井 頌 北條 優晴 (長野商業)	22
7	赤座 洋史 小泉 圭 (佐久TTC)	0	0	3	山崎 宏和 山口 博樹 (須坂卓翔会)	23
8	小林 健一 岸田 忠士 (たくせん)	1	3	1	小澤 悠大 沖村 貴弘 (佐久総合病院)	24
9	武居 恭二 池田 慎悟 (長野ラージヒルズ)	3	1	3	村松 凜音 池田 湧斗 (長野工業)	25
10	林 研一 中島 秀樹 (研樹クラブ)	0	3	3	青木 勝幸 高宮 春樹 (南郷クラブ)	26
11	加藤 稜 松原 健也 (松商学園)	3	3	0	本間 一行 渡邊 智 (信州大学)	27
12	石井 裕也 小椋 浩樹 (佐久総合病院)	0	3	2	植西 空 小島 一斗 (松商学園)	28
13	高橋 良治 石月 将英 (タカラTTC)	3	0	2	山本 幸夫 横川 友也 (中野市体協)	29
14	高橋 洸貴 萩原 笙太 (長野商業)	0	1	0	今井連太郎 小山 駿太 (長野商業)	30
15	森山 雄大 鈴木 峻牙 (飯山クラブ)	1	1	0	高田 羽輝 山下 響生 (豊丘クラブ)	31
16	岡野 光志 竹内 智一 (松商学園)	3	3	3	土屋 敏也 斎藤 浩幸 (鎌田クラブ)	32

3位決定戦

1 3

* 参加枠が空いた場合決定戦を行う事があります。

加藤 稜 (松商学園) 村松 凜音 (長野工業)
松原 健也 (榎川スポ少) 池田 湧斗

女子ダブルス

東京選手権 参加枠 上位2組
大阪国際招待 参加枠 上位3組

1	森 みなみ 森田 祐以 (松商学園)	3	3	2	北村 麦歩 佐藤 菜緒 (中野西)	11
2	永井杏実香 廣瀬 朱音 (長野商業)	3	0	3	宮島 泉実 竜野 結衣 (JUPIC)	12
3	塩入まき子 五郎丸優子 (ファン卓球クラブ)	1	3	1	安西 葉音 横川みのり (榎川スポ少)	13
4	大村 昌江 飯村 美紀 (オレンジ松本)	1	1	0	荒川 由佳 池田 由香 (長野商業)	14
5	横田江里洲 平野 樹羅 (南郷クラブ)	0	3	3	伊藤 優鈴 丸山 陽菜 (佐久TTC)	15
6	宮下万梨絵 岡野 華奈 (中野市体協)	3	3	3	伊藤 美咲 伊藤 春香 (松商学園)	16
7	岩嶋 雪枝 峯村 祐子 (卓愛会)	0	0	0	齊藤 優菜 丸山 紗生 (長野商業)	17
8	唐木 有彩 米窪 聖奈 (豊科高)	0	0	2	田村 陽菜 春原美智代 (松商学園)	18
9	西元由希音 城田 莉奈 (のあのあクラブ)	キ	0	3	花岡由美子 南澤 重子 (ROKUMON)	19
10	大平 恵里 山口 冬果 (須坂卓翔会)	3	3	0	小出小百合	20

3位決定戦

キ

* 参加枠が空いた場合決定戦を行う事があります。

大平 恵里 (長野商業) 北村 麦歩 (松商学園)
山口 冬果 佐藤 菜緒

男子一般シングルス

東京選手権 参加枠 上位6名
大阪国際招待 参加枠 上位6名

試合順序 ①2-3 ②1-3 ③1-2

試合順序 ①2-3 ②1-4 ③2-4 ④1-3 ⑤3-4 ⑥1-2

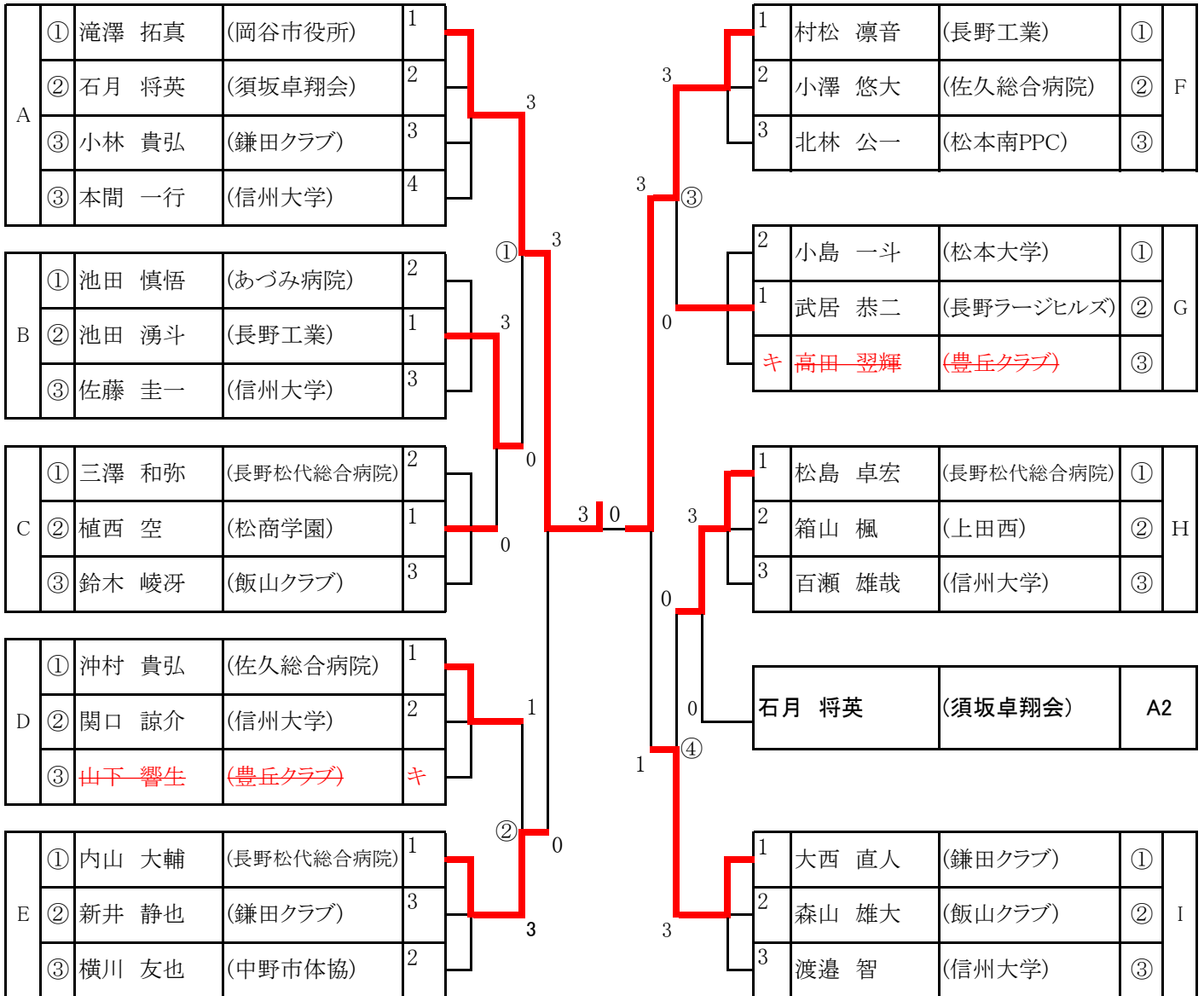

- * 岡田峻選手(岡谷市役所)R元年度社会人ベスト8により大阪・東京推薦。
- * ベスト8で負けた選手による5位～8位決定戦を行います。
- * 参加枠が空いた場合決定戦を行うことがあります。

<代表決定戦>

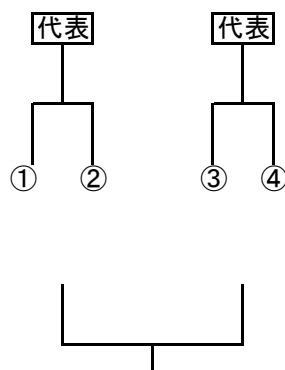

* 辞退者が出た場合の為の順位決めをします。

男子30代シングルス

東京参加枠 上位2名

試合順序 ①2-5 ②3-4 ③1-5 ④2-3 ⑤1-4 ⑥3-5 ⑦2-4 ⑧1-3 ⑨4-5 ⑩1-2

決勝リーグ	1. 土屋	2. 大月	3. 有賀	4. 小椋	5. 石井	得点	勝率	順位
1 土屋 敏也 (鎌田クラブ)		3 - 0	3 - 0	1 - 3	3 - 0	7		2
2 大月 孝司 (鎌田クラブ)	0 - 3		3 - 2	0 - 3	3 - 1	6		3
3 有賀 伸一 (南郷クラブ)	0 - 3	2 - 3		1 - 3	1 - 3	4		5
4 小椋 浩樹 (佐久総合病院)	3 - 1	3 - 0	3 - 1		3 - 0	8		1
5 石井 裕也 (佐久総合病院)	0 - 3	1 - 3	3 - 1	0 - 3		5		4

男子40代シングルス

東京参加枠 上位2名

試合順序 ①2-3 ②1-3 ③1-2

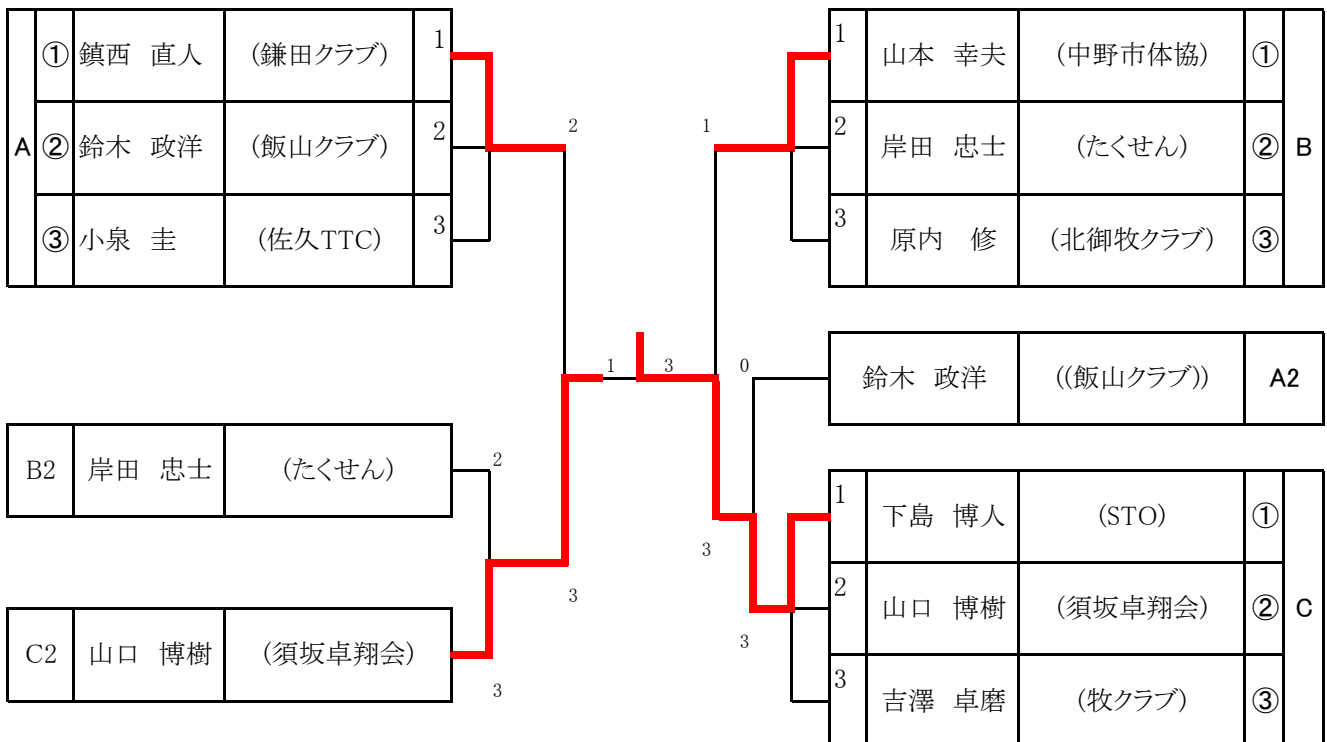

男子50代シングルス

東京参加枠 上位2名

試合順序 ①2-3 ②1-4 ③2-4 ④1-3 ⑤3-4 ⑥1-2

試合順序 ①2-3 ②1-3 ③1-2

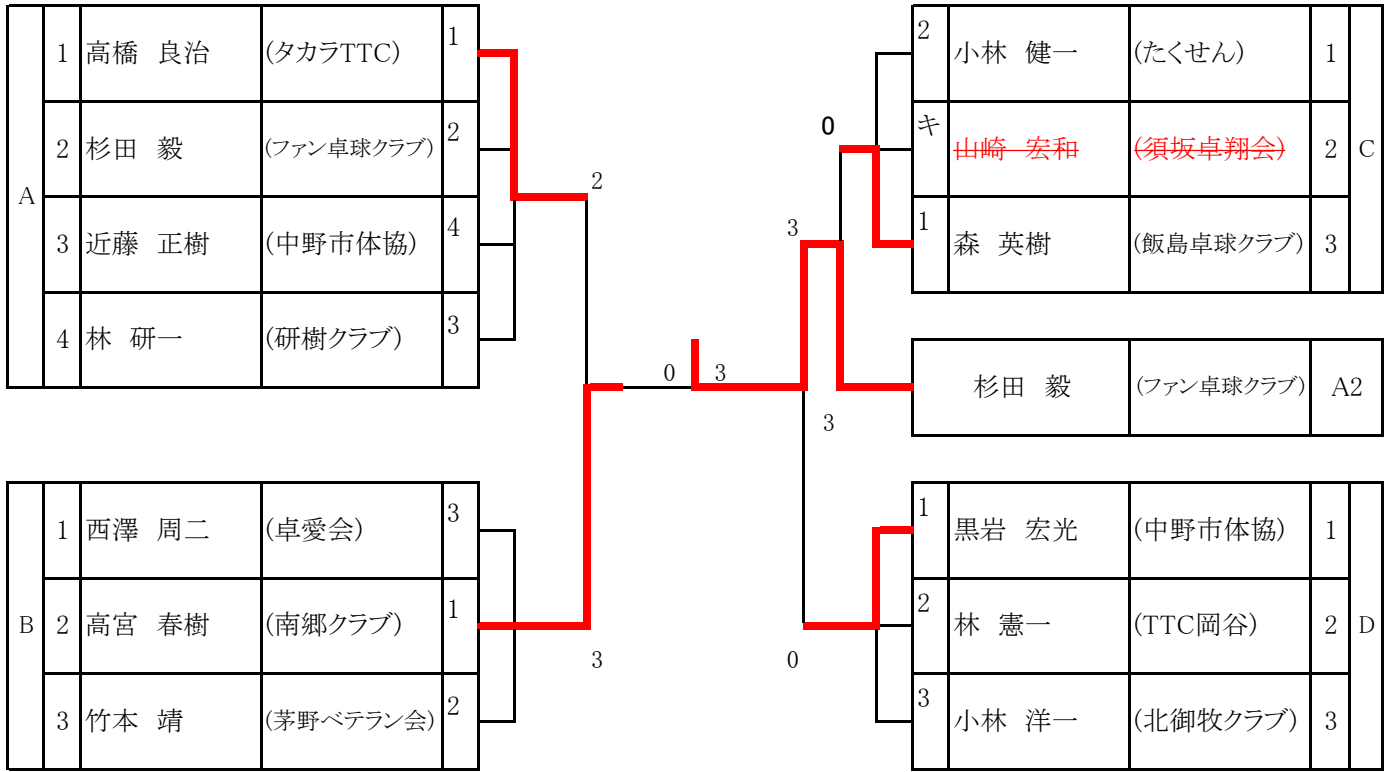

*60・65代で3人代表

男子60代シングルス

東京参加枠 上位2名

試合順序 ①2-3 ②1-4 ③2-4 ④1-3 ⑤3-4 ⑥1-2

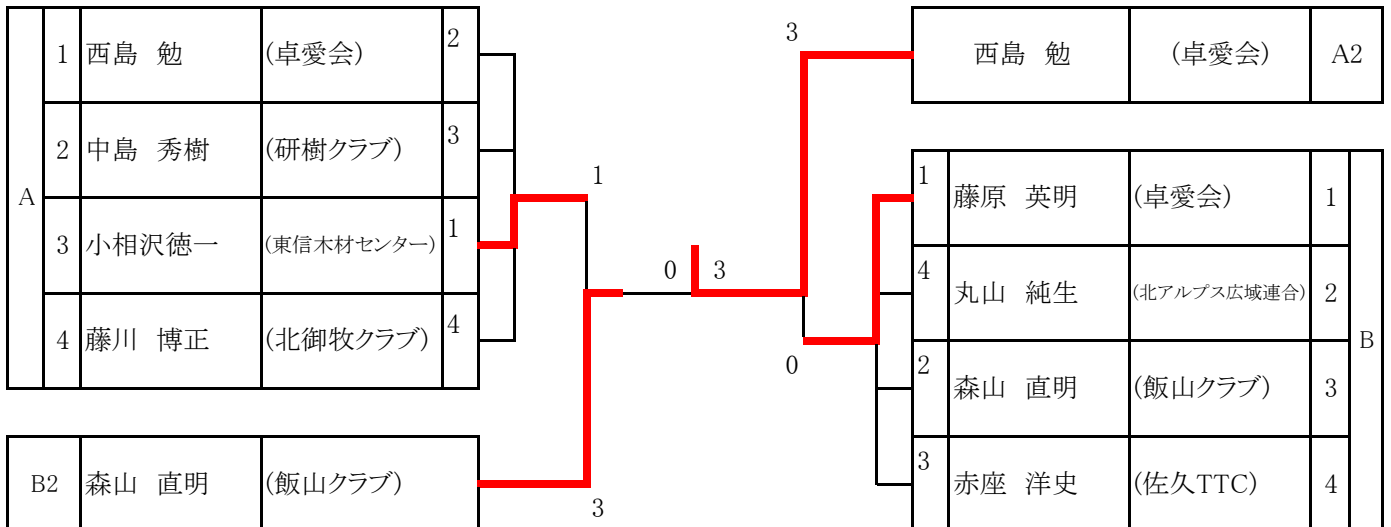

*60・65代で3人代表

男子65代シングルス

東京参加枠 上位1名

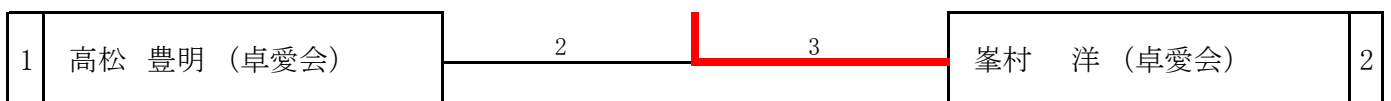

*70・75代で3人代表

男子75代シングルス

東京参加枠 上位3名

試合順序 ①2-3 ②1-3 ③1-2

決勝リーグ		1. 宮崎	2. 秋葉	3. 大谷	得点	勝率	順位
1	宮崎 勝重 (岡谷雷鳥クラブ)	/	3 - 0	3 - 0	4		1
	秋葉 勝 (諏訪湖クラブ)		0 - 3	1 - 3	2		3
3	大谷 勝昭 (北御牧クラブ)		0 - 3	3 - 1	3		2

男子80代シングルス

東京参加枠 無制限

試合順序 ①2-3 ②1-3 ③1-2

決勝リーグ		1. 坂口	2. 滝沢	3. 青木	得点	勝率	順位
1	坂口 清 (大森クラブ)	/	3 - 0	3 - 0	4		1
	滝沢 国雄 (大森クラブ)		0 - 3	3 - 0	3		2
3	青木 勝幸 (南郷クラブ)		0 - 3	0 - 3	2		3

* 内山雅史(川中島クラブ)昨年度ランキングにより東京推薦。

男子85代シングルス

東京参加枠 無制限

* 濱惣六(岡谷雷鳥クラブ)昨年度ランキングにより東京推薦。

女子一般シングルス

東京選手権 参加枠 上位4名
大阪国際招待 参加枠 上位6名

試合順序 ①2-3 ②1-3 ③1-2

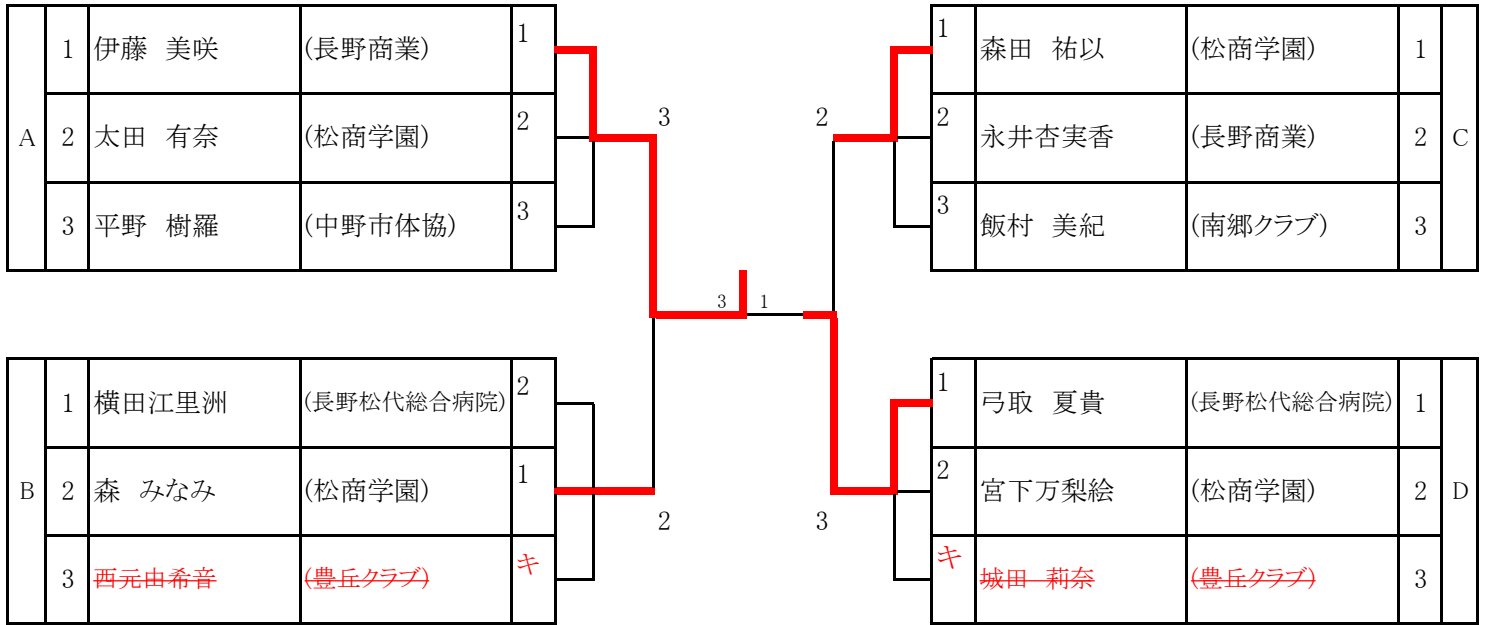

※予選リーグ2位までが大阪代表
※辞退者が出た場合、決定戦を行う事があります。

女子30代シングルス

東京参加枠 上位2名

* 坂本直子(榊スギムラ精工)昨年度ランキングにて東京推薦。

女子40代シングルス

東京参加枠 上位2名

1	原山八重美	(須坂卓翔会)
---	-------	---------

女子50代シングルス

東京参加枠 上位2名

試合順序 ①2-3 ②1-3 ③1-2

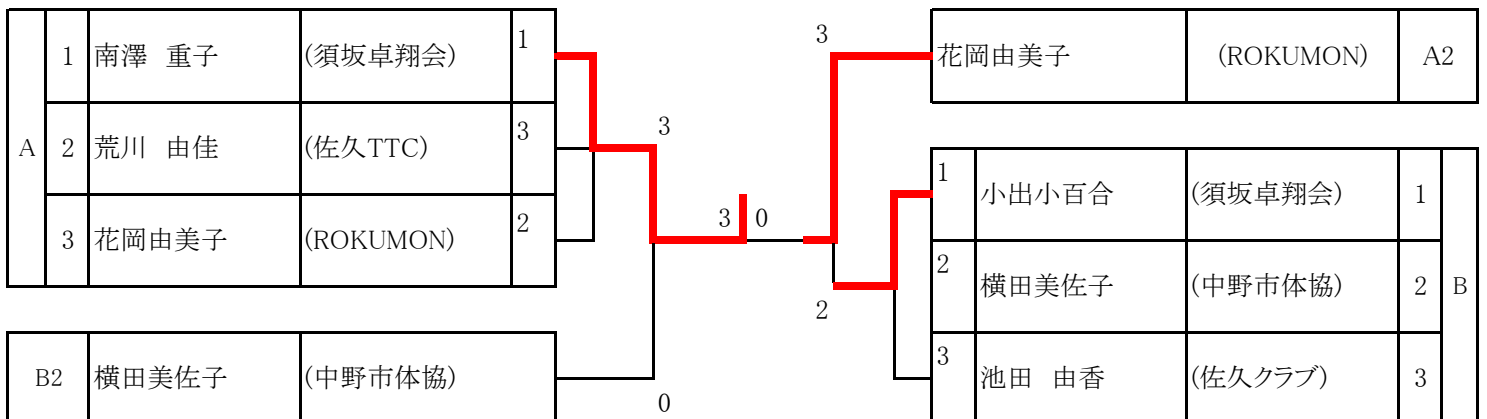

*60・65代で3人代表

女子60代シングルス

東京参加枠 1名

1	黒岩 優子 (高山クラブ)	3	2	大村 昌江 (南郷クラブ)	2
---	---------------	---	---	---------------	---

*60・65代で3人代表

女子65代シングルス

東京参加枠 1名

1	川元 玲子 (ストレイラビッツ)	2	3	五郎丸優子 (オレンジ松本)	2
---	------------------	---	---	----------------	---

※3人目の代表は、予選会当日に決定します。

* 峯村祐子(卓愛会)昨年度ランキングにより東京推薦。

*70・75代で3人代表

女子70代シングルス

東京参加枠 1名

1	岩嶋 雪枝 (卓愛会)	3	0	浅倉 陽子 (大森クラブ)	2
---	-------------	---	---	---------------	---

*70・75代で3人代表

女子75代シングルス

東京参加枠 1名

1	塩入まき子 (ファン卓球クラブ)	3	0	中山 市子 (ROKUMON)	2
---	------------------	---	---	-----------------	---

※3人目の代表は、予選会当日に決定します。

女子80代シングルス

東京参加枠 無制限

1	林 陽子 (安曇野卓友クラブ)
---	-----------------

濱 幸子(岡谷レディース)	エントリーのみ
---------------	---------