

# 団体戦

# 予選リーグ

試合順序 2-3 1-3 1-2

Aブロック		1 ファン卓	2 須坂レディースD	3 メルクル	得点	勝率	順位
1	ファン卓		3-2	3-2	4		1
2	須坂レディースD	2-3		3-2	3		2
3	メルクル	2-3	2-3		2		3

	1 ファン卓	2 須坂レディースD	3 メルクル
監督	増澤 広子	寺澤 美奈子	中村 恵子
コーチ			
選手	塩入 まき子 (78)	川元 玲子 (70)	小宮山 文子 (80)
	浅川 昌江 (75)	寺澤 美奈子 (70)	倉石 玉子 (71)
	猿田 雅子 (75)	古山 登喜子 (66)	笠原 秀子 (65)
	越野 味予子 (65)	小林 都史 (54)	中村 孝枝 (65)
	伊藤 恵梨 (43)	黒岩 優子 (66)	福本 昇愛 (60)
	土屋 沙織 (35)	星川 みい子 (70)	西沢 桃子 (53)
	大峡 晃子 (30)		中村 恵子 (52)

試合順序 2-3 1-3 1-2

Bブロック		1 フレンズ	2 須坂レディースB	3 あもりクラブ	得点	勝率	順位
1	フレンズ		5-0	4-1	4		1
2	須坂レディースB	0-5		2-3	2		3
3	あもりクラブ	1-4	3-2		3		2

	1 フレンズ	2 須坂レディースB	3 あもりクラブ
監督	原 祐子	山田 邦子	米 望和美
コーチ			
選手	渡辺 節子 (74)	高橋 千恵 (83)	近藤 昇子 (84)
	山上 節子 (74)	藤本 赫子 (80)	小口 京子 (73)
	真田 定子 (68)	山田 邦子 (77)	原山 けい子 (71)
	萩原 仁枝 (61)	片岡 美智子 (77)	米 望和美 (58)
	峯村 祐子 (68)	北村 眞恵美 (66)	岩下 祥子 (76)
	野口 みどり (65)	金箱 由紀美 (63)	徳竹 敦子 (47)
	原 祐子 (60)	大島 千晴 (51)	

試合順序 2-3 1-3 1-2

Cブロック		1 わかさクラブ	2 長野市ママ卓クラブ	3 須坂レディースA	得点	勝率	順位
1	わかさクラブ		2-3	1-4	2		3
2	長野市ママ卓クラブ	3-2		2-3	3		2
3	須坂レディースA	4-1	3-2		4		1

	1 わかさクラブ	2 長野市ママ卓クラブ	3 須坂レディースA
監督	島田高子	柳澤あや子	北澤與利子
コーチ			
選手	島田高子(86)	柳澤あや子(74)	樋口圭子(86)
	西沢清子(73)	外山須美江(74)	永井春代(73)
	下田かつ枝(73)	大内礼子(71)	小林政子(72)
	山崎安貴子(55)	中村由美子(71)	岩井薫(70)
	市川昭子(64)	飯島真喜子(67)	北澤與利子(68)
	蓬田千代子(61)	高橋ゆき子(69)	武田厚子(65)
	石原優子(60)		篠塚洋子(53)

試合順序 2-3 1-3 1-2

Dブロック		1 川中島クラブ	2 須坂レディースC	3 ROKUMON	得点	勝率	順位
1	川中島クラブ		5-0	2-3	3		2
2	須坂レディースC	0-5		1-4	2		3
3	ROKUMON	3-2	4-1		4		1

	1 川中島クラブ	2 須坂レディースC	3 ROKUMON
監督	丸山千恵美	宮川美智子	花岡由美子
コーチ			
選手	丸山千恵美(66)	小林文子(81)	中山市子(81)
	櫻井富士子(66)	山本千恵(80)	小沢恵子(68)
	引場洋子(73)	上野友子(79)	宮原景子(64)
	黒岩祥子(73)	荒井恵子(75)	金井亜子(64)
	荒井チヅ子(75)	柴田静子(69)	花岡由美子(61)
	伊藤文美(49)	宮川美智子(68)	竜野洋子(36)
		西原優子(62)	

## 団体戦

## 決勝トーナメント

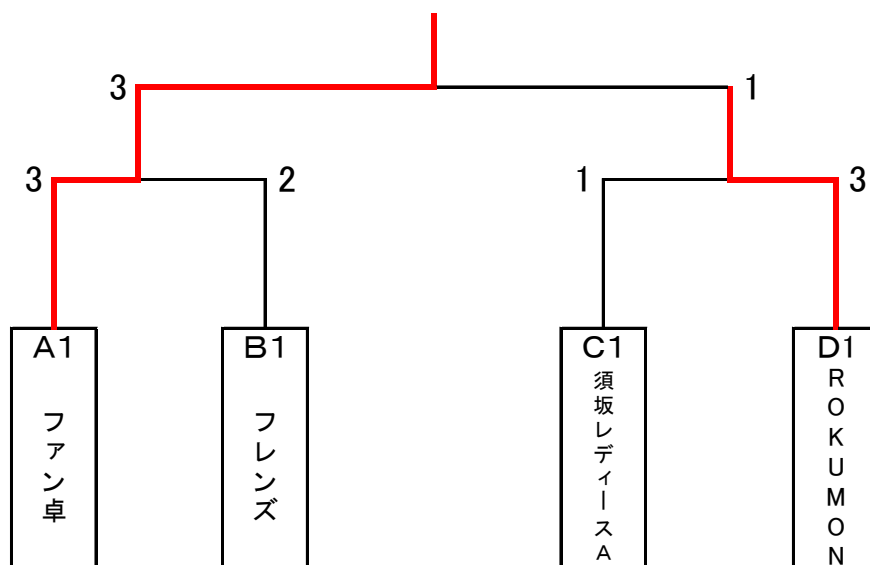

## Aクラス (ダブルス)

試合順序 1-2

Aブロック		1 花岡・竜野 (上小)	2 上野・大野 (上小)	得点	順位
1	花岡・竜野 (上小)				1
2	<del>上野・大野 (上小)</del>				<del>棄権</del>
3					

## Bクラス (ダブルス)

## 予選リーグ

試合順序 1-4 2-3 1-3 2-4 3-4 1-2

Aブロック		1篠塚・西原 (須坂)	2猿田・伊藤 (松本)	3市川・石原 (千曲)	4中村孝・西沢 (長野)	得点	順位
1	篠塚・西原 (須坂)		0-3	2-3	3-0	4	3
2	猿田・伊藤 (松本)	3-0		3-0	3-1	6	1
3	市川・石原 (千曲)	3-2	0-3		3-1	5	2
4	中村孝・西沢 (長野)	0-3	1-3	1-3		3	4

試合順序 2-3 1-3 1-2

Bブロック		1大島・金箱 (須坂)	2岩下・徳竹 (長野)	3蓬田・山崎 (千曲)	得点	順位
1	大島・金箱 (須坂)		3-1	2-3	3	2
2	岩下・徳竹 (長野)	1-3		1-3	2	3
3	蓬田・山崎 (千曲)	3-2	3-1		4	1

試合順序 1-4 2-3 1-3 2-4 3-4 1-2

Cブロック		1丸山・伊藤 (長野)	2花岡・竜野 (上小)	3小林都・宮川 (須坂)	4福本・中村恵 (長野)	得点	順位
1	丸山・伊藤 (長野)			3-0	3-2	4	1
2	花岡・竜野 (上小)						OP
3	小林都・宮川 (須坂)	0-3			0-3	2	3
4	福本・中村恵 (長野)	2-3		3-0		3	2

## Bクラス (ダブルス)

## 決勝トーナメント

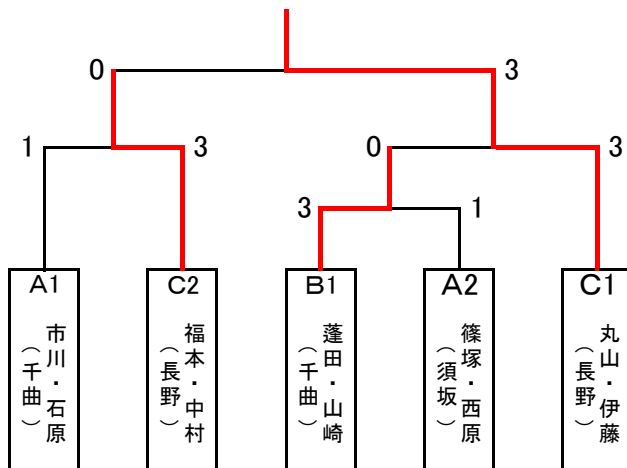

## Cクラス (ダブルス)

## 予選リーグ

試合順序 2-3 1-3 1-2

Aブロック		1塩入・越野 (松本)	2北村・寺澤 (須坂)	3峯村・野口 (長野)	得点	順位
1	塩入・越野 (松本)		3-0	3-2	4	1
2	北村・寺澤 (須坂)	0-3		0-3	2	3
3	峯村・野口 (長野)	2-3	3-0		3	2

試合順序 2-3 1-3 1-2

Bブロック		1 島田・原 (長野)	2 外山・高橋 (長野)	3 星川・古山 (須坂)	得点	順位
1	島田・原 (長野)		3-2	0-3	3	1
2	外山・高橋 (長野)	2-3		0-3	2	2
3	星川・古山 (須坂)	3-0	3-0		4	OP

Cブロック		1 柳澤・飯島 (長野)	2 樋口・黒岩 (須坂)	3 宮原・金井 (上小)	得点	順位
1	柳澤・飯島 (長野)		3-0	3-0	4	1
2	樋口・黒岩 (須坂)	0-3		3-1	3	2
3	宮原・金井 (上小)	0-3	1-3		2	OP

Dブロック		1 柴田・片岡 (須坂)	2 米望・原山 (長野)	3 浅川・大村 (松本)	得点	順位
1	柴田・片岡 (須坂)		0-3	3-2	3	3
2	米望・原山 (長野)	3-0		2-3	3	1
3	浅川・大村 (松本)	2-3	3-2		3	2

Eブロック		1 櫻井・黒岩 (長野)	2 真田・萩原 (長野)	3 中山・小沢 (上小)	得点	順位
1	櫻井・黒岩 (長野)		1-3	1-3	2	3
2	真田・萩原 (長野)	3-1		3-0	4	1
3	中山・小沢 (上小)	3-1	0-3		3	2

Fブロック		1 北澤・武田 (須坂)	2 塚原・檀原 (長野)	3 小宮山・笠原 (長野)	得点	順位
1	北澤・武田 (須坂)			3-1	2	1
2	塚原・檀原 (長野)					
3	小宮山・笠原 (長野)	1-3			1	2

# Cクラス (ダブルス)

# 決勝トーナメント

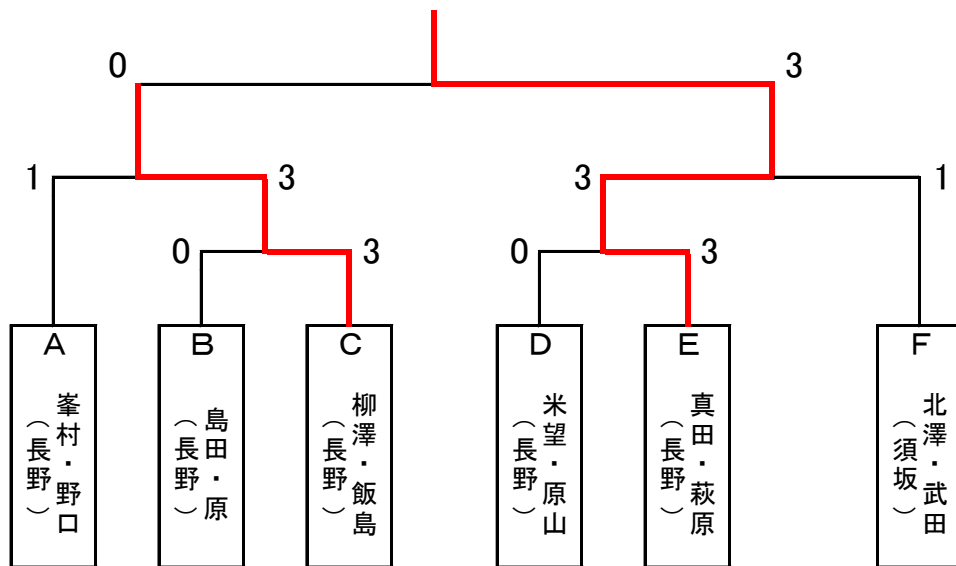

## Dクラス (ダブルス)

## 予選リーグ

試合順序 2-3 1-3 1-2

Aブロック		1 渡辺・山上 (長野)	2 山田・岩井 (須坂)	3 小林文・山本 (須坂)	得点	順位
1	渡辺・山上 (長野)		3-0	3-0	4	1
2	山田・岩井 (須坂)	0-3		3-0	3	2
3	小林文・山本 (須坂)	0-3	0-3		2	3

Bブロック		1 藤本・高橋 (須坂)	2 西沢・下田 (長野)	3 荒井・引場 (長野)	得点	順位
1	藤本・高橋 (須坂)			1-3	1	2
2	西沢・下田 (長野)					
3	荒井・引場 (長野)	3-1			2	1

Cブロック		1 小林政・永井 (須坂)	2 中村・大内 (長野)	3 内河・宮崎 (長野)	得点	順位
1	小林政・永井 (須坂)		3-2	3-0	4	1
2	中村・大内 (長野)	2-3		3-0	3	2
3	内河・宮崎 (長野)	0-3	0-3		2	3

Dブロック		1 近藤・小口 (長野)	2 浅倉・瀬田 (上小)	3 上野・荒井 (須坂)	得点	順位
1	近藤・小口 (長野)		3-0	1-3	3	2
2	浅倉・瀬田 (上小)	0-3		2-3	2	3
3	上野・荒井 (須坂)	3-1	3-2		4	1

## Dクラス (ダブルス)

## 決勝トーナメント

