

成年男子の部

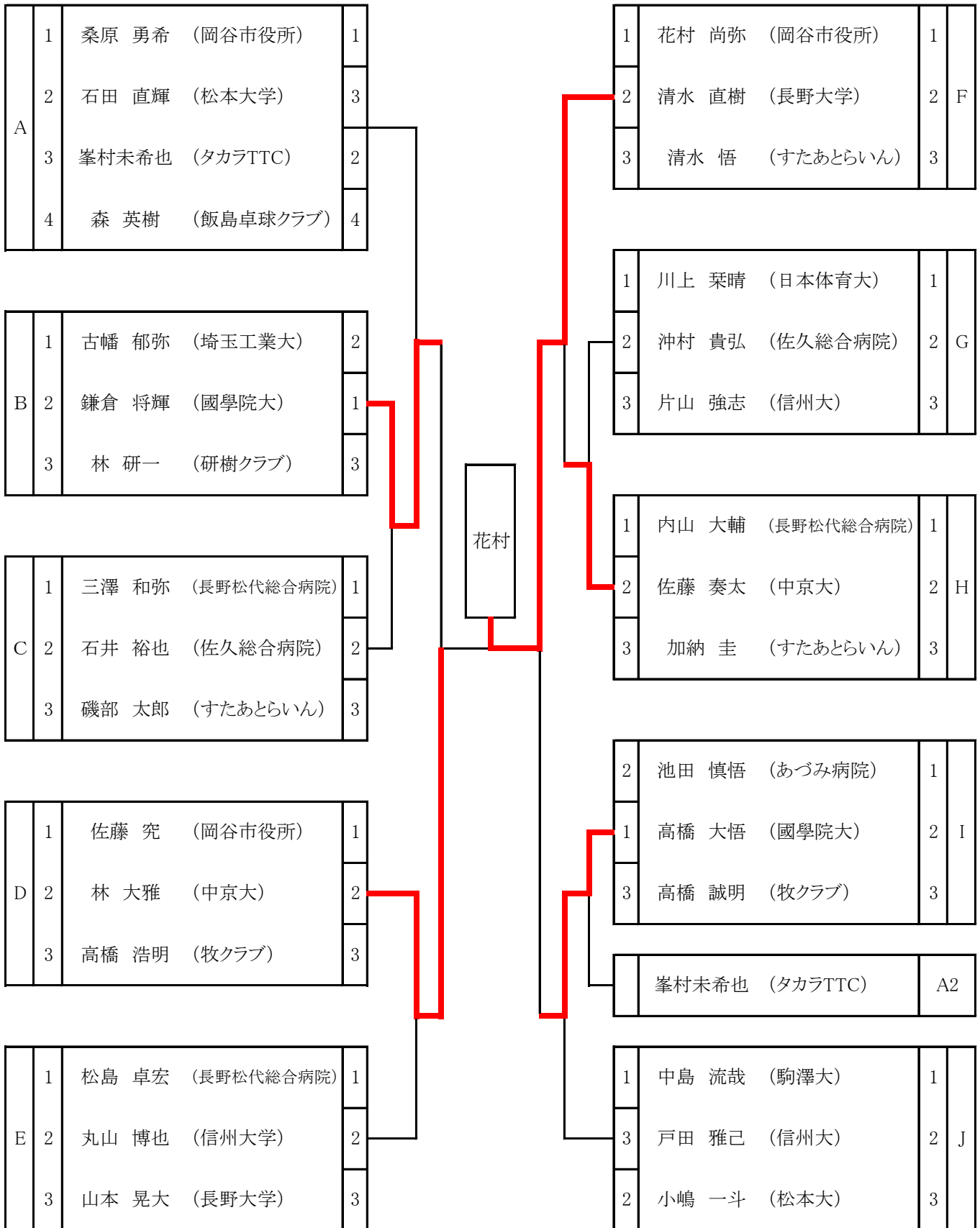

決勝

2	$\begin{pmatrix} 11 & - & 8 \\ 11 & - & 2 \\ 8 & - & 11 \\ 12 & - & 14 \\ 7 & - & 11 \end{pmatrix}$	3
佐藤 究 (岡谷市役所)		花村 尚弥 (岡谷市役所)

成年女子の部

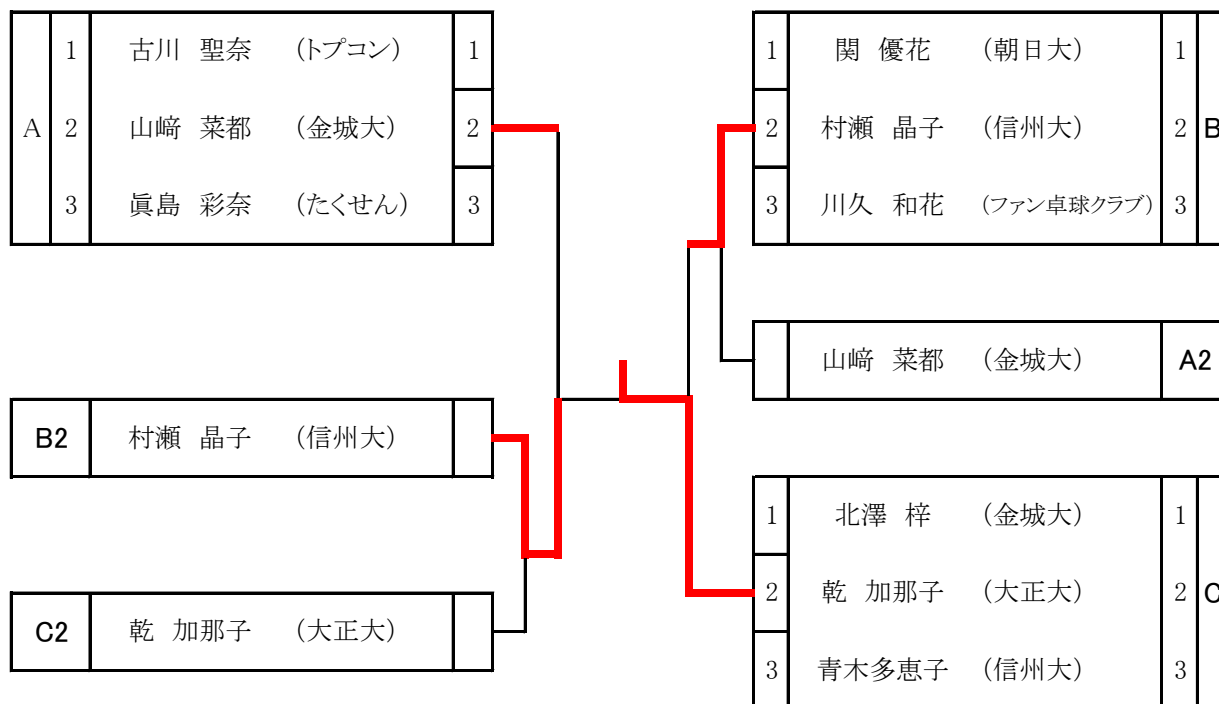

※ 成年男子、成年女子ともに上位4名と、競技力向上委員会で特別推薦する選手が二次予選に出場。

※ 二次予選会からの出場選手(予定)

[成年男子]

- 1 滝澤 拓真 (岡谷市役所)
- 2 岡田 峻 (岡谷市役所)
- 3 伊積 健太 (岡谷市役所)
- 4 上條 晃希 (立命館大学)

[成年女子]

- 1 竹前裕美子 (日本体育大学)
- 2 弓取 夏貴 (長野松代総合病院)
- 3 坂本 直子 (岡谷スワンクラブ)
- 4 細川 星 (愛知工業大学)
- 5 佐藤 未羽 (東京女子体育大学)

※ 一次予選会免除理由

- ・ 平成29年度の国体選手(補欠を含む)
- ・ 競技力向上委員会推薦選手

<二次予選会> 6月30日(土) 岡谷市民総合体育館